

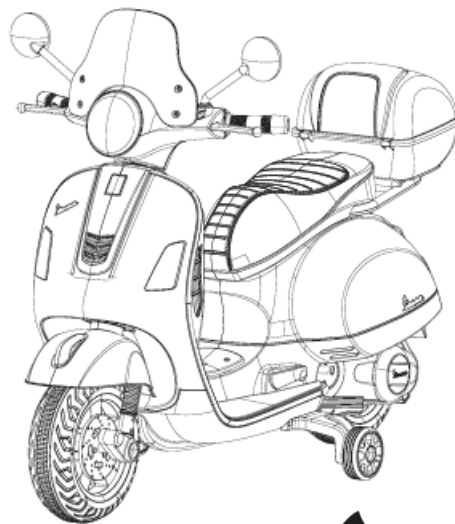

Instrucțiuni de asamblare și utilizare

SCOOTER ELECTRIC VESPA GTS SUPER



Vespa®



















Manualul conține informații importante. Citiți-l și păstrați-l pentru referințe ulterioare.

 ATENȚIE: <ul style="list-style-type: none">- Acest pachet conține piese mici, care pot fi utilizate numai de către adulți.- Aruncați toate pungile din plastic înainte să dați jucăria copilului.- Se recomandă purtarea unui echipament de protecție. Se interzice utilizarea în trafic.- Păstrați aceste instrucțiuni pentru consultări ulterioare.	 AVERTISMENT ASAMBLAREA SE FACE DOAR DE CĂTRE ADULȚI!
---	--

I. SPECIFICAȚII TEHNICE

Vârstă recomandată	3-6 ani
Dimensiunile produsului	102 x 50,5 x 75,5 cm
Greutate maximă	30 kg
Viteză	2-3 km/h
Motor	30W
Încărcător	Intrare: AC 220V/110V Ieșire: DC12V/700mA
Baterie	2 x 6V 4,5AH
Temperatură ambiantă de funcționare	0 - 40°C

II. Listă de componente

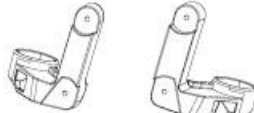
1. Caroserie 	2. Scaun 	3. Ghidon 	
4. Roată față 	5. Roți ajutătoare 	6. Oglinzi retrovizoare 	
7. Apărătoare față 	8. Apărătoare spate 	9. Șurub $\varnothing 4 \times 14$ - 7 buc. 	
10. Șurub $\varnothing 4 \times 24$ - 2 buc. 	11. Șurub M5x28 	12. Șurub M5x40 	
13. Piuliță 	15. Încărcător 	14. Cablu conectare MP3 	
15. Șurub $\varnothing 3 \times 10$ - 4 buc. 	16. Parbriz 	17. Portbagaj 	18. Suport parbriz 

III. Instrucțiuni de asamblare

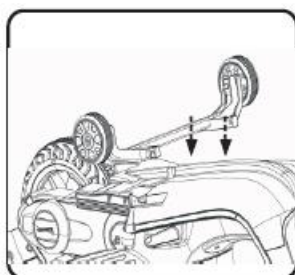

1. Puneți roțile ajutătoare în locul potrivit de pe partea de dedesubt a motocicletei, apoi fixați-le cu șase șuruburi.

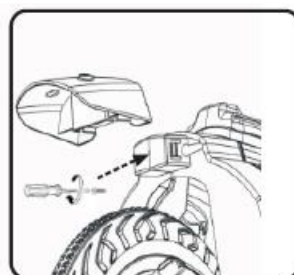

2. Fixați apărătoarea din spate în locul potrivit din spatele caroseriei, strângeți cu un șurub $\varnothing 4 \times 14$.



3. Introduceți bara roții din față prin apărătoare.

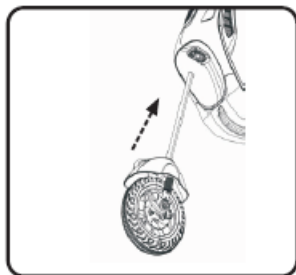

4. Introduceți bara roții din față în gaura din caroserie.

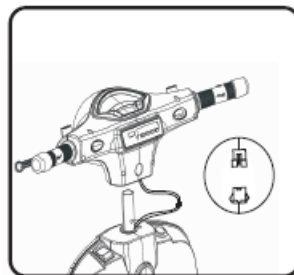

5. Conectați firul din ghidon cu mufa, de pe caroserie, apoi introduceți întreaga mufă în gaură.

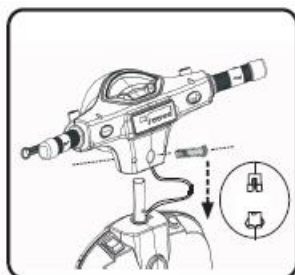

6. Așezați ghidonul pe bara roții din față, introduceți șurubul în gaură și strângeți cu șurubelnița.

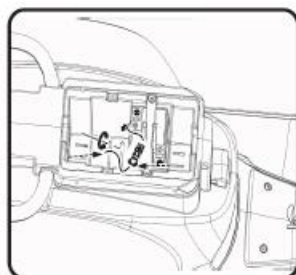

7. Când instalați bateria, introduceți cablul roșu la polul pozitiv.

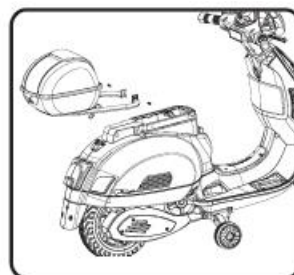

8. Asamblați portbagajul cu două șuruburi $\varnothing 4 \times 14$, și asigurați-vă că stă fix.

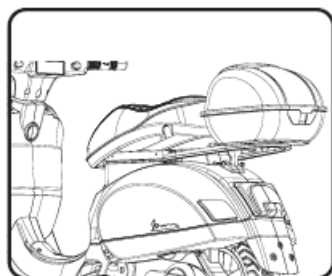

9. Puneți scaunul la locul potrivit, apoi introduceți un șurub și strângeți piulița.

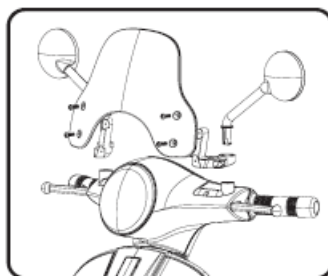

10. Așezați suportul parbrizului la locul potrivit pe ghidon, introduceți oglinda retrovizoare în gaura de pe ghidon, apoi asamblați parbrizul cu patru șuruburi $\varnothing 3 \times 10$.

V. Funcție și funcționare

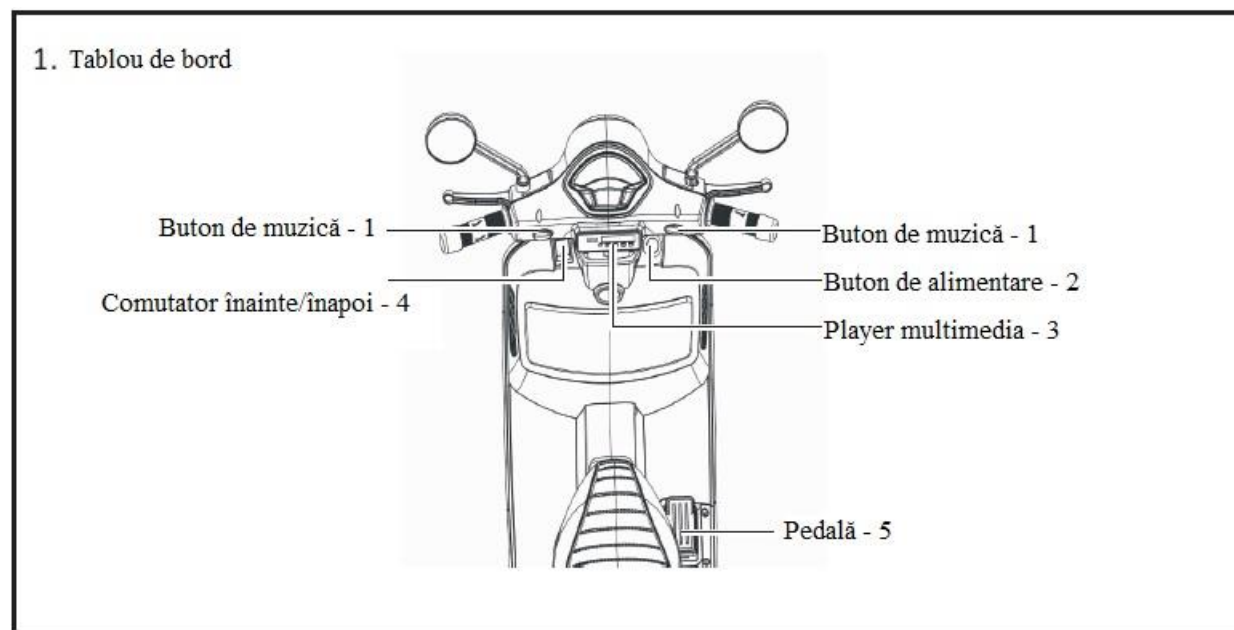

*Istoric/V-: Modul Istoric/V-: Prin apăsarea scurtă, se selectează funcția de muzică. Prin apăsarea lungă, se micșorează volumul

*Muzică/V+: Modul Muzică/V+: Prin apăsarea scurtă, se selectează funcția de muzică. Prin apăsarea lungă, se mărește volumul.

*Canal/XX: Modul canale radio: Prin apăsarea lungă, se caută automat un post radio.

*Educativ: Modul: radio, bluetooth, Card SD, port USB

Boxă: Claxon

VI. Baterie și încărcător

1. Priza de încărcare este amplasată în partea stângă a motocicletei.
2. Se folosesc numai bateria și încărcătorul furnizate sau recomandate de producător.
3. Încărcătorul și bateria nu sunt jucării.
4. Operațiunea de încărcare poate fi efectuată numai de adulți.
5. Motocicleta va fi pusă la încărcat în momentul în care voltmetrul ne indică 10.2.
6. Bateria se încarcă complet înainte de prima încărcare. Primele încărcări vor fi de 14 ore, iar următoarele vor fi de 10-12 ore.
7. Încărcarea se face direct în priză, nu prin prelungitor.
8. Bateria și încărcătorul se pot încălzi pe parcursul încărcării, acest fenomen este normal.

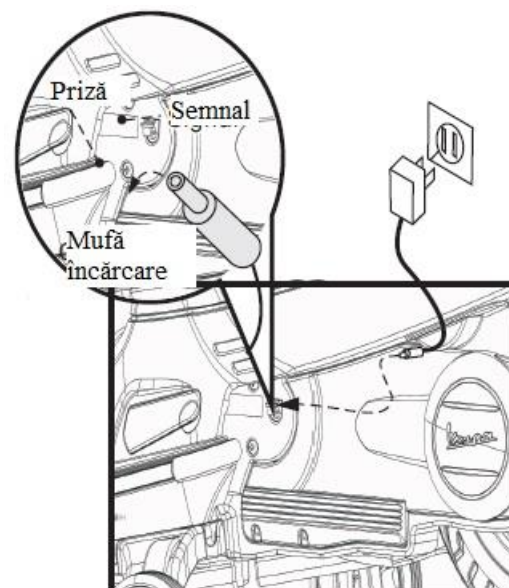

VII. Ghid simplu de depanare

Defect	Puncte cheie ale inspecției
1. Motocicleta nu pornește.	1) Verificați dacă butonul de alimentare, toate mufele de sub scaun și acumulatorul sunt corect asamblate.
	2) Verificați protecția la suprasarcină, când motocicleta este supraîncărcată sau blocată. Această protecție se deconectează automat pentru a proteja motorul.
	3) Verificați dacă motocicleta a fost depozitată timp îndelungat și bateria nu a fost încărcată la timp.
2. Muzica se aude încet sau distorsionat.	Verificați dacă bateria este încărcată suficient. În caz contrar, încărcați-o.

VIII. AVERTISMENT

1. Avertisment referitor la baterie:

- 1) Dacă produsul nu este folosit timp îndelungat, este necesar să încărcați bateria complet și să opriți butonul de alimentare pentru a depozita jucăria. Bateria se va încărca o dată pe lună, altfel durata de viață a acesteia va fi scurtată sau chiar nu va mai putea fi încărcată deloc.
- 2) Respectați polul negativ și pozitiv ai bateriei în timpul asamblării (poziționarea inversă sau scurtcircuitul polilor pozitiv și negativ ai bateriei nu sunt permise)

2. Avertisment cu privire la produs:

- 1) Produsul poate avea margini ascuțite sau poate conține piese mici, de aceea se recomandă asamblarea produsului de către un adult.
- 2) Pentru a evita sufocarea, țineți departe de copii ambalajele de plastic. Aruncați imediat toate ambalajele.
- 3) Copiii trebuie să folosească corect produsul sub îndrumarea și supravegherea adulților, în caz contrar se pot răni sau îi pot răni pe ceilalți din jur.
- 4) Vehiculul se conduce pe suprafață plană. Este interzisă utilizarea acestuia în locuri periculoase, precum străzi, drumuri, pante abrupte și în apropierea piscinelor, deoarece pot avea loc accidente.
- 5) Se recomandă purtarea unui echipament de protecție: încălțăminte, cască, mănuși, genunchere etc.
- 6) Piese mici sunt periculoase pentru copiii mici cu vârsta sub 36 luni.
- 7) Verificați periodic dacă bateria, încărcătorul, firele, mufele, caroseria și alte piese sunt defecte; în cazul în care se constată o defecțiune, produsul nu mai poate fi folosit până la remedierea defecțiunii.
- 8) Acest produs se folosește de câte o persoană, pe rând, iar greutatea maximă admisă este de 30 kg.
- 9) Instrucțiunile de folosire a produsului trebuie păstrate deoarece conțin informații importante.

3. AVERTISMENT:

Nu amestecați între ele bateriile alcaline, standard (zinc-carbon) sau reîncărcabile (nichel-cadmiu).

Este obligatoriu purtarea unui echipament de protecție.

Vehiculul nu se folosește în trafic.

Acest produs nu este recomandat pentru copiii cu vârsta sub 3 ani, din cauza vitezei maxime.

IX. Îngrijire și întreținere

- 1) Ștergeți și curățați vehiculul periodic cu o bucată de cârpă.
- 2) Părțile rotative ale vehiculului trebuie verificate în mod regulat pentru a stabili dacă vreun obiect străin împiedică rotația și pentru a menține starea normală de lubrifiere.